



**innova**

**2.0**

9 DC Inverter MINI  
10 - 12 - 15 DC Inverter  
12 DC Inverter ELEC

Nous souhaitons avant tout vous remercier d'avoir accordé votre préférence à un appareil de notre production.

Comme vous pourrez vous en rendre compte, vous avez effectué un choix gagnant car vous avez acheté un produit qui représente l'Art à l'état pur dans la technologie de la climatisation domestique.

Grâce au produit que vous avez acheté et en appliquant les conseils fournis dans ce manuel, vous pourrez profiter sans problème des conditions ambiantes optimales, à moindres frais en termes d'énergie.

Innova S.r.l

Ce manuel réf. N420747A - Rev. 00 - (02/2022) est composé de 28 pages.

## Conformité

Cette unité est conforme aux directives européennes :

- 2014/35/UE Basse tension
- 2014/30/UE Compatibilité électromagnétique
- 2011/65/UE Limitation de l'utilisation de certaines substances dangereuses dans les équipements électriques et électroniques (RoHS2)
- 2012/19/EC Déchets d'équipements électriques et électroniques (DEEE).
- 2010/30/UE Indication, par voie d'étiquetage, de la consommation en énergie et en autres ressources des produits liés à l'énergie.
- Directive ErP 2009/125/CE et règlement 2012/206CE
- 2014/53/EU Radio Equipment Directive (RED)

 Pour les déclarations de conformité, les certificats et autres détails de certification, veuillez consulter le site web.

## Symboles

Les pictogrammes reportés dans le chapitre suivant permettent de vous fournir rapidement et de façon

univoque des informations nécessaires pour une utilisation correcte de la machine en toute sécurité.

## Pictogrammes rédactionnels

### Utilisateur

- Il marque les pages qui contiennent des instructions ou des informations destinées à l'utilisateur.

### Installateur

- Il marque les pages qui contiennent des instructions ou des informations destinées à l'installateur.

### Service

- Il marque les pages qui contiennent des instructions ou des informations destinées au SERVICE D'ASSISTANCE TECHNIQUE CLIENTS.

## Pictogrammes relatifs à la sécurité

### Mise en garde

- Il indique des actions qui requièrent une prudence particulière et une préparation adéquate.

### Interdiction

- Il indique des actions qu'il ne faut absolument pas faire.

## Table des matières

### 1 Manuel de l'utilisateur

1.1	Mises en garde . . . . .	4
1.2	Gestion de l'appareil avec l'écran tactile et télécommande . . . . .	4
1.3	Description du fonctionnement . . . . .	5
1.4	Configuration du mode froid uniquement ou chaud uniquement . . . . .	8
1.5	Réglage de la luminosité . . . . .	8
1.6	Blocage des touches de l'écran tactile . . . . .	8
1.7	Fonction Hôtel . . . . .	8
1.8	Fonctionnement de la résistance (seulement pour la version ÉLEC). . . . .	8
1.9	Conseils pour effectuer des économies d'énergie . . . . .	9
1.10	Diagnostic des inconvénients . . . . .	9
1.11	Données techniques. . . . .	11
1.12	Maintenance périodique . . . . .	12

### 2 Fonctionnement de l'App INNOVA

2.1	Configuration minimale . . . . .	14
2.2	Téléchargement et configuration de l'application. . . . .	14
2.3	Fonctionnalités de l'application . . . . .	16
2.4	Écran de contrôle général. . . . .	16
2.5	Menu. . . . .	16
2.6	Mes produits . . . . .	17
2.7	Mode. . . . .	18
2.8	Calendrier . . . . .	18
2.9	Contrôle à distance . . . . .	20
2.10	Groups . . . . .	22
2.11	Préférences . . . . .	23
2.12	Contrôle de plusieurs dispositifs . . . . .	24
2.13	Gestion pour le bureau . . . . .	25
2.14	Troubleshooting . . . . .	26

## MANUEL DE L'UTILISATEUR

### 1.1 Mises en garde

- ⚠️ Aucun objet ou obstacle structural (meuble, tenture, plante, feuille, store, etc.) ne doit entraver le flux normal d'air aussi bien par les grilles intérieures que par les extérieures.
- ⚠️ Ne jamais poser de récipients (surtout contenant des liquides) sur le haut de l'appareil. Cela peut provoquer un court-circuit, endommager l'appareil et/ou vous exposez au danger d'électrocution.
- ⚠️ Ne pas s'appuyer et encore moins s'asseoir sur le caisson du climatiseur pour ne pas endommager l'appareil.
- ⚠️ Ne pas bouger manuellement l'ailette horizontale de sortie d'air. Pour cette opération, toujours se servir de la télécommande.
- ⚠️ En cas de pertes d'eau de l'appareil, l'éteindre immédiatement et débrancher l'alimentation électrique. Appeler ensuite le centre d'assistance le plus proche.
- ⚠️ Pendant le fonctionnement en chauffage, le climatiseur élimine périodiquement la glace qui peut se former sur la batterie externe. Dans cette situation, la machine continue à fonctionner, mais n'envoie pas d'air chaud. Cette phase peut durer de 3 à 10 minutes maximum.
- ⚠️ L'appareil ne doit pas être installé dans des locaux où se développent des gaz explosifs ou avec des conditions d'humidité et de température en dehors des limites maximales définies sur le manuel d'installation.
- ⚠️ Nettoyer régulièrement le filtre de l'air comme décrit dans le paragraphe spécifique.
- ⚠️ Lorsque vous remplacez des composants, n'utilisez que des pièces de rechange d'origine.

### Avertissements spécifiques pour le réfrigérant

Selon le modèle, l'unité peut utiliser du réfrigérant R32 ou R290 (vérifiez la plaque signalétique de l'unité).

- ⚠️ Le gaz réfrigérant R290 est inflammable et inodore.
- ⚠️ Le gaz réfrigérant R32 est légèrement inflammable et inodore.
- ⚠️ L'appareil doit être installé dans une pièce sans source d'inflammation permanente (par exemple, une flamme nue, un appareil à gaz ou un chauffage électrique en fonctionnement). Veillez à ce qu'en cas de fuite de fluide, celui-ci ne s'écoule pas dans la pièce, créant un risque d'incendie ou d'explosion.
- ⚠️ Ne placez pas d'objets inflammables (aérosols) à moins d'un mètre de la sortie d'air.
- ⚠️ Ne pas percer ou brûler.
- ⚠️ N'utilisez pas de moyens pour accélérer le processus de décongélation. Pour le nettoyage des échangeurs, utilisez des brosses ou des outils qui ne présentent pas le risque de perforer les échangeurs ou d'allumer des flammes.
- ⚠️ L'unité utilise un gaz réfrigérant écologique, le R290, dont le potentiel de réchauffement global (PRG) est de 3. Ne pas libérer le gaz R290 dans l'atmosphère.
- ⚠️ L'unité utilise le gaz réfrigérant écologique R32, dont le potentiel de réchauffement global (PRG) est de 675. Ne pas libérer le gaz R32 dans l'atmosphère.

## 1.2 Commandez le luminaire à l'aide de l'écran tactile et de la télécommande

- 1 Touche de la télécommande
- 2 Touche de l'écran tactile

### TOUCHE / ÉCRAN :

 Point de consigne	 Touche de fonctionnement en chauffage uniquement (2)
 Touche haut	 Touche bien-être nocturne
 Touche bas	 Touche de contrôle de la direction du flux d'air
 Touche allumage/arrêt	 Touche de contrôle de la vitesse du ventilateur
 Touche fonction automatique (fonctionnement automatique économique)	 Touche de configuration de la fonction Minuterie (1)
 Touche de fonctionnement en rafraîchissement uniquement	 Touche de configuration de la fonction Minuterie (2)
 Touche de fonctionnement en déshumidification uniquement	 Capteur de luminosité
 Touche de fonctionnement en ventilation uniquement	 Thermomètre numérique ; 1÷7 barrettes rouges en hiver, bleues en été
 Touche de fonctionnement en chauffage uniquement (1)	 Non utilisé



L'écran affiche normalement l'état de fonctionnement (voir paragraphe Description du fonctionnement) et les alarmes éventuelles (voir paragraphe Affichage des alarmes à l'écran).

De plus, la pression des différents symboles permet de sélectionner les différentes fonctions.

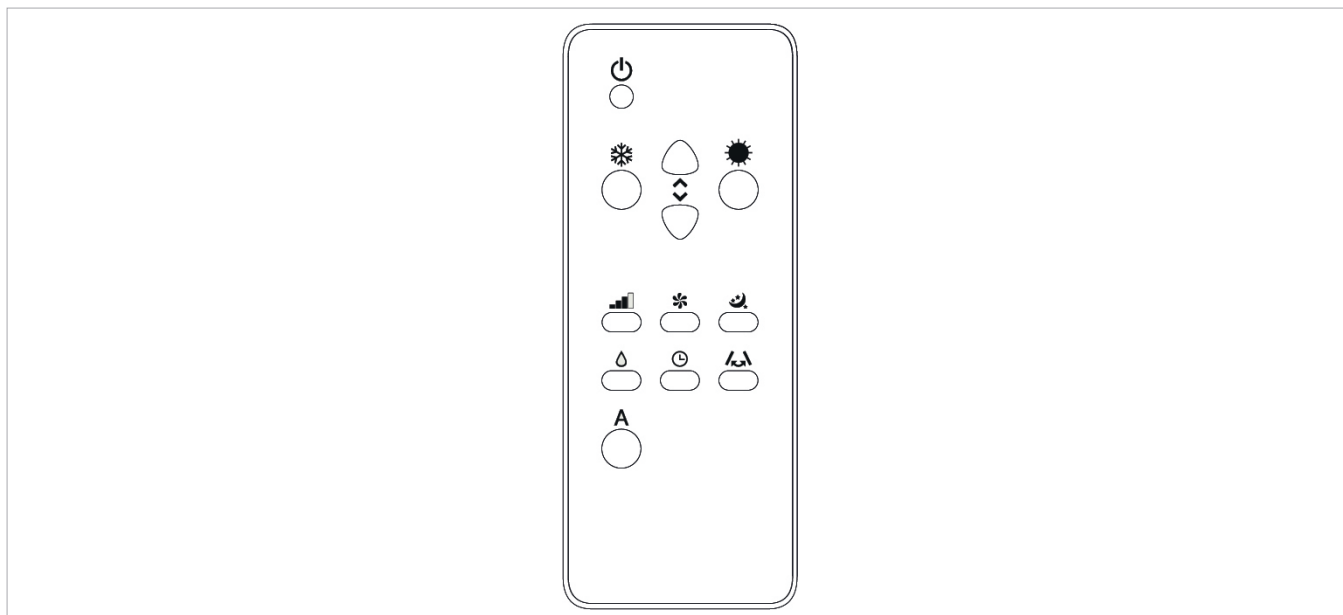

Appuyer sur les touches pour configurer les différentes fonctions (voir paragraphe Description du fonctionnement)

⚠ La télécommande fournie avec l'appareil a été étudiée pour lui donner le maximum de solidité et une fonctionnalité exceptionnelle, mais elle doit être manipulée avec quelques précautions.

Éviter de :

- la laisser exposée à la pluie, verser des liquides sur son clavier ou la faire tomber à l'eau
- lui faire subir des chocs importants ou la faire tomber sur des surfaces dures

- la laisser exposée aux rayons solaires
- mettre des obstacles entre la télécommande et l'appareil lors de l'utilisation de la télécommande.

De plus :

- si d'autres appareils avec télécommande (TV, radio, stéréo, etc.) sont utilisés dans le même local, des interférences pourraient avoir lieu
- les lampes électriques et fluorescentes peuvent interférer dans les communications entre la télécommande et l'appareil
- retirer la batterie en cas d'inutilisation prolongée de la télécommande.

### Introduction de la batterie

Pour la télécommande, utiliser uniquement une batterie au lithium sec CR2025 de 3 V (fournie). Les batteries épuisées doivent être éliminées uniquement par les points de collecte prévus à cet effet par les Autorités Locales pour ces déchets.

Pour introduire la batterie, ouvrir le couvercle enclenché qui se trouve sur la partie inférieure de la télécommande. La batterie doit être introduite en respectant scrupuleusement sa polarité. Refermer le couvercle enclenché après avoir introduit la batterie.

## 1.3 Description du fonctionnement













### Allumage général et gestion du fonctionnement







Pour pouvoir gérer l'appareil avec la télécommande ou l'écran tactile il faut avoir activé l'interrupteur général prévu sur la ligne électrique d'alimentation (sur la position duquel le technicien qui a installé l'appareil pourra être plus précis), ou introduire la fiche d'alimentation de l'appareil dans la prise du réseau.

Après avoir effectué les opérations décrites, on peut gérer l'installation en appuyant (3 secondes) sur les symboles de

l'écran tactile ou avec la télécommande. Pour transmettre les commandes vers l'unité interne il faut tourner la partie avant de la télécommande vers l'écran de l'unité interne en question. La réception de la commande est confirmée par l'émission d'une note de la part du bruiteur et par l'affichage correspondant sur l'écran. La distance maximum à laquelle la réception des commandes peut avoir lieu est de 8 mètres environ.

Touche/Écran	Opération
⚠	Les touches de la télécommande et de l'écran tactile effectuent la même fonction.
88.8	Quand l'appareil est allumé, le point de consigne configuré est affiché sur les 3 chiffres de l'écran.
⬆	<ul style="list-style-type: none"> <li>On peut configurer entre 16 et 31 °C le point de consigne.</li> </ul>
⬇	⚠ Éviter de configurer une température trop basse ou trop élevée parce que, en plus d'être nuisible pour la santé, cela représente un gaspillage d'énergie inutile.

Touche/Écran	Opération
	<p><b>Allumage/Arrêt de l'appareil</b></p> <p>La touche correspondante permet d'éteindre (veille) ou d'allumer l'appareil. Le système de contrôle de l'appareil est pourvu d'une mémoire, par conséquent l'ensemble des configurations ne sera pas perdu ni en cas d'arrêt ni en cas de manque de tension. Le bouton en question sert à activer et désactiver l'appareil pour de courtes périodes.</p> <p>⚠ En cas d'arrêt prolongé de l'appareil, il doit être désactivé en agissant sur l'interrupteur général ou en débranchant la fiche de la prise de courant</p>
	<p><b>Touche bien-être (fonctionnement automatique économique)</b></p> <p>En configurant ce fonctionnement, l'appareil se dispose de façon à obtenir dans le local climatisé un confort optimal. En fonction de la température configurée, le climatiseur sélectionne automatiquement le mode de fonctionnement (rafraîchissement ou chauffage) et la vitesse de ventilation sur la base de la température du local.</p>
	<p><b>Fonctionnement en rafraîchissement uniquement</b></p> <ul style="list-style-type: none"> <li>Avec cette modalité, l'appareil déshumidifie et rafraîchit le milieu.</li> </ul>
	<ul style="list-style-type: none"> <li>La température peut être configurée entre 16 et 31 °C et, si cette température est plus basse que la température ambiante, trois minutes après (au maximum) le compresseur démarre et l'appareil commence à distribuer l'air froid en maintenant la ventilation active même si le point de consigne est atteint.</li> </ul>
	
	<p><b>Fonctionnement en déshumidification uniquement</b></p> <p>Avec cette modalité, l'appareil déshumidifie le milieu. Cette fonction est donc particulièrement utile dans les demi-saisons, c'est-à-dire dans les journées (par exemple les jours de pluie) où la température est somme toute agréable, mais l'humidité excessive provoque une certaine gêne. Cette modalité ignore aussi bien la configuration de la température ambiante que celle de la vitesse du ventilateur qui est toujours configurée à la vitesse minimum. Avec cette modalité, le fonctionnement intermittent de l'appareil est normal.</p>
	<p><b>Fonctionnement en ventilation uniquement</b></p> <p>Cette fonction n'active jamais le compresseur et l'appareil n'agit ni sur la température ni sur l'humidité de l'air dans la pièce. Il est possible de sélectionner la vitesse du ventilateur</p>
	<p><b>Fonctionnement en chauffage uniquement</b></p> <ul style="list-style-type: none"> <li>Avec cette modalité l'appareil chauffe le local.</li> </ul> <p>⚠ En chauffage, l'appareil effectue périodiquement un dégivrage de la batterie d'évaporation, si nécessaire. Pour toute la durée de cette phase, le climatiseur n'envoie pas d'air chaud dans le milieu, même si tous les organes intérieurs excepté le ventilateur d'air ambiant restent allumés.</p>
	<ul style="list-style-type: none"> <li>La température peut être configurée entre 16 et 31 °C et, si cette température est plus haute que la température ambiante, trois minutes après (au maximum) le compresseur démarre et l'appareil commence à distribuer la chaleur.</li> </ul>
	
	<p><b>Touche bien-être nocturne</b></p> <p>Avec l'appareil allumé et le mode de rafraîchissement ou de chauffage sélectionné, appuyer sur cette touche pour effectuer de multiples fonctions aptes à réduire au maximum le bruit de l'appareil, la consommation d'énergie électrique et à optimiser le bien-être nocturne.</p> <p>Avec cette modalité, le fonctionnement du ventilateur est configuré sur la vitesse minimum.</p> <p>Cette fonction devrait être activée immédiatement avant de s'endormir</p> <ul style="list-style-type: none"> <li>En climatisation, la température configurée est augmentée d'1°C après une heure et d'un autre °C après 2 heures. Après la deuxième heure, la configuration du réglage de la température n'est pas ultérieurement changée et après 6 autres heures l'appareil est mis en veille.</li> <li>En chauffage, la température configurée est diminuée d'1 °C après une heure et d'un autre °C après deux heures. Après la deuxième heure, la configuration du réglage de la température n'est pas ultérieurement changée et après 6 autres heures l'appareil est mis en veille.</li> </ul> <p>Cette fonction n'est pas disponible pour le fonctionnement en déshumidification uniquement, ventilation uniquement et automatique économique et peut être exclue à tout moment (idéalement en s'éveillant) en appuyant une autre fois sur le bouton.</p> <p>Si l'on configure simultanément la fonction minuterie, l'appareil s'éteindra passé le temps configuré.</p>
	<p><b>Contrôle de la direction du flux d'air</b></p> <p>Appuyer sur le bouton correspondant pour configurer l'oscillation continue du déflecteur mobile de sortie d'air, le symbole s'allume à l'écran, ou pour le bloquer dans une position quelconque.</p> <p>⚠ IMPORTANT : Le mouvement du déflecteur mobile ne doit jamais être forcé à la main. En rafraîchissement et déshumidification, la position du déflecteur est réinitialisée toutes les 30 minutes pour éviter la formation de rosée.</p>

Touche/Écran	Opération
	<p><b>Réglage de la puissance des modèles Inverter 9HP, 10HP, 12HP et 15HP</b></p> <p>Lorsque l'on appuie en séquence sur ce bouton, il est possible de configurer la puissance fournie par l'appareil sur 5 réglages : Minimum, Moyen, Maximum, Dual Power et Automatique.</p> <p>Plus la puissance configurée est importante, plus le rendement de l'appareil est important, mais cela augmente également le niveau sonore.</p> <p>La fonction Dual Power (visible par le clignotement des 3 barres de vitesse de l'écran et le défilement des 7 barrettes, rouges et bleues, du thermomètre numérique), disponible uniquement en chauffage et en rafraîchissement, fournit un Overboost pendant 90 minutes.</p> <p>Le contrôleur bloque ensuite la fonction pendant 30 minutes et passe en mode automatique. Pendant cette période, la fonction Dual Power ne peut pas être sélectionnée. Après 30 minutes d'inhibition, la fonction peut à nouveau être sélectionnée.</p> <p>Lorsque l'on choisit le réglage Automatique (visible par le défilement des 3 barres de vitesse de l'écran), le microprocesseur intégré règle la puissance automatiquement : plus l'écart entre la température ambiante et la température configurée est grand, plus la puissance est augmentée. En mode déshumidification uniquement et bien-être nocturne, le contrôle de la puissance n'est pas possible car l'appareil ne peut fonctionner qu'au minimum.</p>
	<p><b>Configuration de la fonction Minuterie</b></p> <ul style="list-style-type: none"> <li>La logique de l'appareil donne à l'utilisateur la possibilité de programmer son activation ou sa désactivation, à volonté.</li> </ul>
	<ul style="list-style-type: none"> <li>Quand le conditionneur est allumé, programmer son arrêt en appuyant sur la touche Minuterie, et ensuite en configurant le nombre d'heures (de 1 à 24) après lesquelles l'appareil sera mis en veille.</li> </ul>
	<ul style="list-style-type: none"> <li>Quand le conditionneur est éteint, programmer son allumage en appuyant sur la touche Minuterie, et ensuite en configurant le nombre d'heures (de 1 à 24) après lesquelles l'appareil sera allumé.</li> </ul>
	<ul style="list-style-type: none"> <li>Appuyer ensuite sur la touche pour confirmer.</li> </ul>
	<p><b>Blocage des touches de l'écran tactile</b></p> <ul style="list-style-type: none"> <li>En gardant le symbole de la minuterie sur l'écran tactile appuyé pendant 3 secondes, la fonction de blocage des touches s'active. Toute action est bloquée pour l'utilisateur. Le symbole de veille clignote avec une fréquence de 1 seconde.</li> <li>Pour désactiver le blocage, appuyer à nouveau sur le symbole de la minuterie pendant 3 secondes sur l'écran tactile.</li> </ul> <p> Le blocage reste actif en cas de coupure de courant et même en cas d'action sur la télécommande !</p>



## 1.4 Configuration du mode froid uniquement ou chaud uniquement

Une simple procédure permet de désactiver la fonction de chauffage ou celle de rafraîchissement.

Appuyer pendant 5 secondes sur la touche A de l'écran tactile jusqu'à ce que l'écran affiche HC (heating and cooling, chauffage et rafraîchissement).

Appuyer à nouveau sur la touche A pour 1 seconde pour passer

à la fonction Co (cooling only) de rafraîchissement uniquement. Appuyer encore sur la touche A pour passer à la fonction Ho (heating only) de chauffage uniquement.

Attendre 3 secondes sans rien faire pour mémoriser la configuration et retourner au fonctionnement normal de l'appareil.

## 1.5 Réglage de la luminosité

Le capteur de luminosité de l'écran peut être désactivé (laissant toujours la luminosité maximale) en maintenant la

touche nocturne (☾) enfoncée pendant 10 secondes. L'écran affichera « ds » (désactivé) ou « En » (activé).

## 1.6 Blocage des touches de l'écran tactile

En gardant le symbole de la minuterie (⌚) sur l'écran tactile appuyé pendant 3 secondes, la fonction de blocage des touches s'active. Toute action est bloquée pour l'utilisateur.

Le symbole de veille clignote avec une fréquence de 1 seconde.

Pour désactiver le blocage, appuyer à nouveau sur le symbole de la minuterie pendant 3 secondes sur l'écran tactile.

Le blocage reste actif même pour les opérations suivantes à partir de la télécommande et en cas de coupure de courant.

## 1.7 Fonction Hôtel

Lorsque l'on maintient la touche de renouvellement d'air (🌀) enfoncée pendant 10 secondes et l'on active la fonction (« En » affiché), les fonctions de déshumidification et Auto sont désactivées (laissant uniquement la ventilation,

le chauffage et le rafraîchissement activés) et les plages de températures réglables sont « limitées » entre 22 et 28 en rafraîchissement et entre 16 et 24 en chauffage.

## 1.8 Fonctionnement de la résistance (seulement pour la version ÉLEC)

La version 12HP DC Inverter ÉLEC a une résistance électrique supplémentaire en mesure de garantir une puissance thermique minimale même en conditions extérieures défavorables. La puissance thermique de la résistance est de 900 W, par conséquent lorsque le logiciel du dispositif en commandera l'allumage le 2.0 fournira la totalité de la puissance thermique produite par la pompe à chaleur avec celle de la résistance électrique. Dans le cas où il faille faire fonctionner l'appareil en mode silencieux il est possible d'activer ce dernier seulement avec la résistance, sans compresseur, simplement en configurant la fonction nocturne par le biais de la touche ☾.

Dans ce cas la résistance s'activera si :

- 2.0 fonctionne en mode pompe à chaleur (modalité chauffage) ;
- la température de la pièce (mesurée par la sonde intérieure) est inférieure de 1 °C par rapport au point de consigne programmé ;
- la température de la pièce est  $\leq 27$  °C ;
- il n'y a pas d'alarmes ou de pannes inhérentes à la ventilation, aux sondes de température ambiante et de température de la batterie.

La vitesse de ventilation dans cette modalité est fixée à 900 tr/m.

Si le fonctionnement nocturne n'est pas sélectionné la résistance s'activera avec le compresseur, si :

- 2.0 fonctionne en mode pompe à chaleur (modalité chauffage) ;
- la température de la pièce est  $\leq 24$  °C ;
- la température de la pièce est inférieure de 2 °C par rapport au point de consigne programmé ;
- la température de la batterie est  $\leq 44$  °C ;
- la ventilation est éclairée et stable ;
- il n'y a pas d'alarmes ou de pannes inhérentes à la ventilation, aux sondes de température ambiante et de température de la batterie.

En fonctionnement normal, avec chauffage actif, la résistance se désactivera si :

- la température de la batterie de l'échangeur interne est  $\geq 47$  °C ;
- La température de la pièce est supérieure au point de consigne programmé ;
- la température de la pièce est supérieure 25 °C ;
- La ventilation s'arrête ou le ventilateur est en panne ;
- La température d'évacuation du compresseur augmente de manière anormale ;
- La fréquence du compresseur augmente de manière anormale ;

**N.B.** Pour les versions ELEC à résistance, il est interdit de couper soudainement la tension à l'appareil pour éviter les surchauffes internes ! Utiliser le contact CP qui met l'appareil en mode veille et garantit une post-ventilation correcte.

Il ne faut jamais couvrir la grille d'aspiration et la bouche de refoulement!

## 1.9 Conseils pour effectuer des économies d'énergie

- Maintenir toujours et constamment les filtres en état de propreté (voir chapitre Maintenance et nettoyage).
- Garder les portes et fenêtres des locaux à climatiser fermées
- Éviter que les rayons du soleil ne pénètrent librement dans le local (l'utilisation de tentures est conseillée, ou de baisser les stores ou de fermer les volets)
- Ne pas boucher les voies du flux d'air (en entrée et en sortie) de l'unité ; ceci, en plus de provoquer un rendement non optimal de l'installation, porte préjudice aussi à son bon fonctionnement et peut causer des dommages irréparables aux unités.

## 1.10 Diagnostic des inconvénients

Il est très important que l'utilisateur sache identifier les éventuels inconvénients et les anomalies de fonctionnement par rapport aux comportements prévus de l'appareil lors de son fonctionnement normal. Les inconvénients les plus communs, de plus, peuvent être résolus facilement par de simples opérations de l'utilisateur lui-même (voir paragraphe : Anomalies et solutions), tandis que

pour certaines alarmes affichées à l'écran il est indispensable de contacter le Service d'Assistance.

**⚠** Nous rappelons que toute tentative de réparation effectuée par un personnel non autorisé fait déchoir immédiatement toute forme de garantie.

### Aspects fonctionnels à ne pas interpréter comme inconvénients

- Le compresseur ne redémarre pas avant qu'un certain laps de temps ne soit écoulé (trois minutes environ depuis son arrêt précédent). Dans la logique de fonctionnement de l'appareil, un retard entre un arrêt du compresseur et son démarrage successif a été prévu pour le protéger des activations trop fréquentes.
- Pendant le fonctionnement en chauffage la distribution d'air chaud peut avoir lieu quelques minutes après l'activation du compresseur. Si le ventilateur démarrait en même temps que le compresseur, dans les premières minutes de fonctionnement de l'air excessivement froid serait distribué dans le milieu (ce qui pourrait gêner les occupants) car l'appareil n'est pas encore à plein régime.

### Contact présence CP ouvert

Si le contact présence n'est pas fermé, l'appareil ne démarre pas et l'écran affiche l'alarme **CP**.

### Evacuation de l'eau de condensation en cas d'urgence

Si des anomalies au système d'élimination de l'eau de condensation se présentent, le flotteur de niveau maximum arrête le climatiseur et signale l'état d'alarme avec le sigle **OF** à l'écran.

En rafraîchissement et déshumidification, l'électronique maintient le système de distribution de l'eau sur la batterie actif, en même temps que le ventilateur, de façon à dissiper l'excès d'eau dans la cuve. Si l'alarme persiste, contacter le service d'assistance.

En chauffage, la condensation devrait s'écouler librement à travers le tuyau. En cas d'alarme, vérifier que le tuyau n'est pas plié ou bouché, ce qui empêcherait la sortie de l'eau.

Remarque: à la fin de la saison estivale, vider la condensation résiduelle en ouvrant le bouchon du tuyau d'évacuation de la condensation.

### Gestion de l'appareil en cas de non-disponibilité de la télécommande

En cas de perte de la télécommande, d'épuisement des batteries ou de panne, l'appareil peut fonctionner en utilisant les touches de l'écran tactile à bord de la machine.

### Anomalies et solutions

En cas de mauvais fonctionnement de l'appareil, vérifier ce qui est reporté dans le tableau ci-dessous. Si, après les contrôles et les essais suggérés le problème ne se résout pas, contacter l'assistance technique autorisée

Anomalies	Causes possibles	Solutions
L'appareil ne s'allume pas	L'alimentation électrique manque	Vérifier s'il y a de la tension dans le réseau (en allumant une lampe de la maison, par exemple). Vérifier que l'éventuel disjoncteur exclusif qui protège l'appareil ne se soit pas déclenché (si oui, le réarmer). Si l'inconvénient se répète immédiatement, contacter le Service d'Assistance sans réessayer de faire fonctionner l'appareil
	Les batteries de la télécommande sont épuisées	Vérifier l'allumage avec l'écran tactile à bord de la machine et remplacer les batteries.
L'appareil ne chauffe/ rafraîchit pas suffisamment	La température configurée est trop haute ou trop basse	Vérifier et corriger le cas échéant la configuration de la température
	Le filtre de l'air est encrassé	Contrôler le filtre de l'air et le nettoyer le cas échéant
	Vérifier qu'il n'y a pas d'obstacles au flux d'air à l'intérieur ou à l'extérieur	Enlever tout ce qui pourrait entraver les flux d'air.
	La charge thermo-frigorifique a augmenté (par exemple, une porte ou une fenêtre est restée ouverte ou un appareil dissipant une importante quantité de chaleur a été installé dans le local).	Chercher à réduire la charge thermo-frigorifique du local à climatiser avec les astuces suivantes : <ul style="list-style-type: none"> <li>• Sur de grands vitrages exposés au soleil, il est préférable de poser des tentures internes ou mieux encore des protections externes (store, véranda, film réfléchissant, etc.) ;</li> <li>• Le local conditionné doit rester fermé le plus longtemps possible ;</li> <li>• Éviter d'allumer des spots de type halogène à consommation élevée ou d'autres appareils électriques qui absorbent beaucoup d'énergie (petit four, fer à repasser à la vapeur, plaque de cuisson, etc.).</li> </ul>

### Affichage des alarmes à l'écran

En cas d'anomalie de l'appareil, l'écran affiche un code d'alarme. L'appareil garde cependant quelques fonctions actives (voir colonne FONCTIONNEMENT).

Alarme	Cause	Fonctionnement
<b>E1</b>	Sonde de température ambiante RT en panne	Les fonctions Rafraîchissement, Déshumidification et Chauffage peuvent être activées régulièrement La régularisation n'assure que le suivi du dégivrage de la batterie interne
<b>E2</b>	Sonde batterie interne IPT en panne	Les fonctions Rafraîchissement, Déshumidification et Chauffage peuvent être activées régulièrement
<b>E3</b>	Sonde de température d'air extérieur OT en panne	Les fonctions Rafraîchissement, Déshumidification et Chauffage peuvent être activées régulièrement
<b>E4</b>	Sonde batterie externe OPT en panne	Les fonctions Rafraîchissement, Déshumidification et Chauffage peuvent être activées régulièrement La régularisation effectue des cycles de dégivrage à des heures fixes.
<b>E5</b>	Moteur ventilateur intérieur en panne	Aucune fonction de l'appareil ne peut être activée.
<b>E6</b>	Moto-ventilateur extérieur en panne	Aucune fonction de l'appareil ne peut être activée.
<b>E7</b>	Manque de communication avec l'écran *	Aucune fonction de l'appareil ne peut être activée.
<b>E8</b>	Panne sonde évacuation compresseur	Aucune fonction de l'appareil ne peut être activée.
<b>CP</b>	Contact présence CP ouvert	L'appareil ne s'active que si le contact est fermé. Vérifier le raccordement des bornes.
<b>OF</b>	Déclenchement du flotteur de niveau maximum	En rafraîchissement et déshumidification, l'électronique éteint le compresseur et maintient le système de distribution de l'eau sur la batterie actif, en même temps que le ventilateur, de façon à dissiper l'excès d'eau dans la cuve. En chauffage, la condensation devrait s'écouler librement à travers le tuyau. En cas d'alarme, vérifier que le tuyau d'évacuation de la condensation n'est pas plié ou bouché, ce qui empêcherait la sortie de l'eau.

\* pour les modèles 10 et 12 HP DC Inverter : absence de communication entre les cartes main, power, driver ou display

La seule opération pour essayer de résoudre l'inconvénient est d'enlever et remettre sous tension l'appareil, ensuite, si l'alarme persiste, contacter l'assistance technique autorisée.

### 1.11 Données techniques

Pour les données techniques listées ci-dessous, consulter la plaque des données caractéristiques appliquée sur le produit.

- Numéro de série à indiquer dans l'application
- Tension d'alimentation
- Puissance absorbée maximale
- Courant absorbé maximal
- Quantité de gaz réfrigérant
- Degré de protection des enveloppes

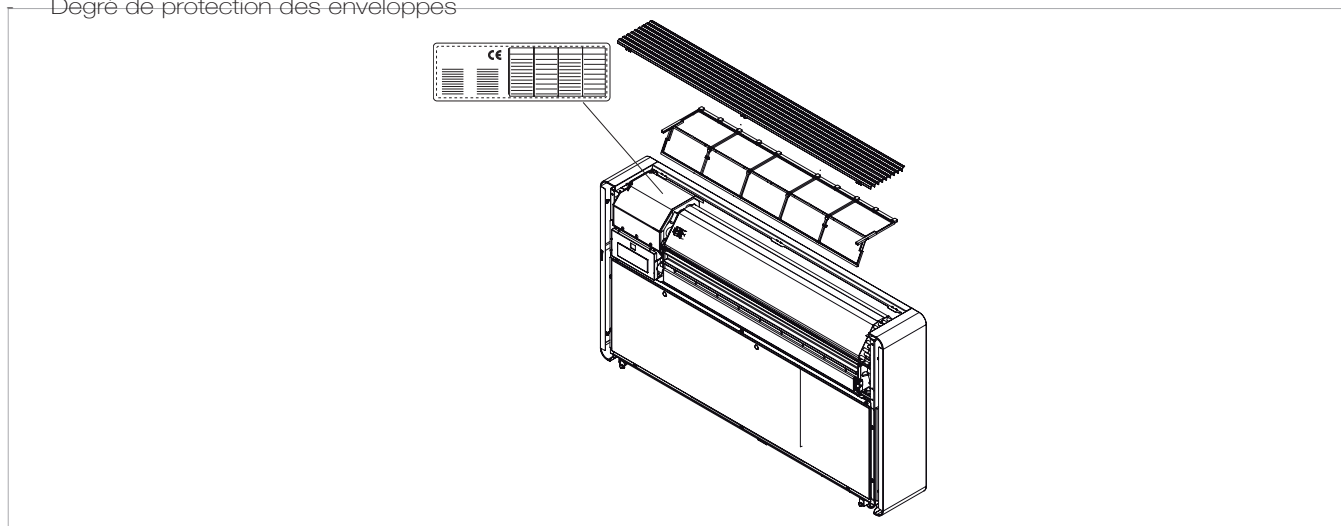

#### Conditions limites de fonctionnement

	Temp. ambiante interne	Temp. ambiante externe
Températures de service maximum en refroidissement	DB 35°C - WB 24°C	DB 43°C - WB 32°C
Températures de service minimum en refroidissement	DB 18°C	DB -5°C
Températures maximales en chauffage	DB 27°C	DB 24°C - WB 18°C
Températures minimales en chauffage	DB 5°C	DB -10°C

#### Déclaration de conformité RED

##### Conformité avec la directive 2014/53/UE sur les équipements radio (RED).

Conformément à l'article 10.8(a) et 10.8(b) de la RED, le tableau suivant fournit des informations sur les bandes

de fréquences utilisées et la puissance d'émission RF maximale du produit en vente dans l'UE.

Gamme de fréquences (MHz)	Max. Puissance d'émission (dBm)
2400-2472	< 20

Par la présente, l'entreprise déclare que le dispositif est conforme à la directive 2014/53/UE.

web.  
Cet équipement doit être installé et utilisé à une distance minimale de 20 centimètres entre le radiateur et votre corps.

**⚠** Pour les déclarations de conformité, les certificats et autres détails de certification, veuillez consulter le site

#### Sécurité

Cet équipement est conçu avec le plus grand soin pour la sécurité de ceux qui l'installent et l'utilisent. Toutefois, une attention particulière doit être accordée aux dangers de choc électrique et d'électricité statique lors de l'utilisation

d'équipements électriques. Il faut donc respecter à tout moment toutes les directives en la matière et celles de la fabrication des ordinateurs afin de garantir une utilisation sûre de l'équipement.

## 1.12 Maintenance périodique

Le climatiseur que vous avez acheté a été étudié pour réduire au minimum les opérations de maintenance

ordinaire, qui se bornent aux simples opérations de nettoyage décrites ci-dessous.

### Nettoyage extérieur

⚠ Avant chaque intervention de nettoyage et de maintenance, débrancher l'unité du réseau électrique en éteignant l'interrupteur d'alimentation général.

⚠ Ne pas utiliser d'éponges abrasives ou de détergents abrasifs ou corrosifs pour ne pas endommager les surfaces vernies.

⚠ Attendre que les composants refroidissent pour éviter le risque de brûlures.

Si besoin est, nettoyer les surfaces extérieures de l'appareil avec un chiffon doux humidifié à l'eau.

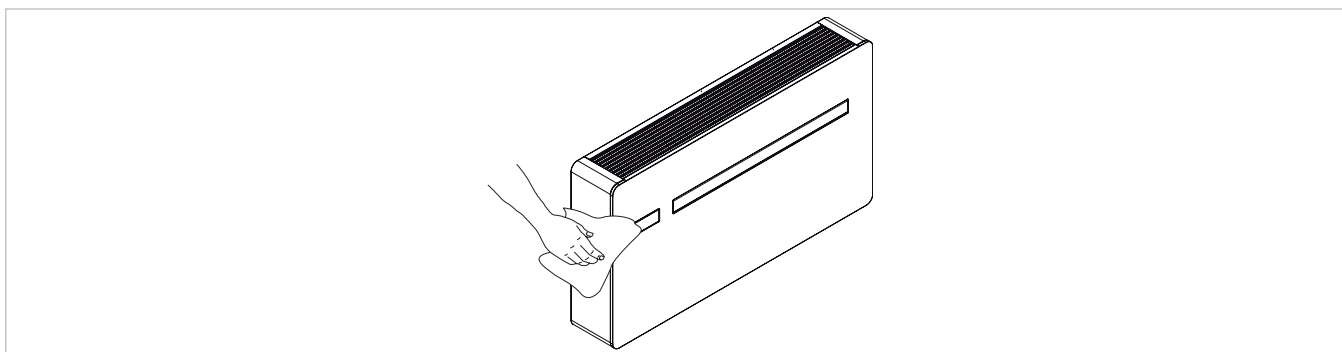

### Nettoyage des septums filtrants

Le climatiseur que vous avez acheté a été étudié pour réduire au minimum les opérations de maintenance ordinaire, qui se bornent aux simples opérations de nettoyage décrites ci-dessous :

- Après une période de fonctionnement continu et en fonction de la concentration des impuretés dans l'air ou quand l'on redémarre l'installation après une période d'inactivité, nettoyer le filtre de l'air. Le filtre de l'air se trouve dans la partie supérieure de l'appareil.

Pour extraire les filtres :

- ouvrir la grille et la retirer de son logement ;
- retirer les filtres en les soulevant ;
- aspirer la poussière du filtre avec un aspirateur ou laver sous l'eau courante, sans utiliser de détergents ou de solvants, et laisser sécher ;
- remonter les filtres au-dessus des batteries en veillant à les remettre en place correctement ;
- Replacer la grille en procédant de la façon inverse.

⚠ Après les opérations de nettoyage du filtre, vérifier que le panneau soit monté correctement.

⊘ Il est interdit d'utiliser l'appareil sans le filtre à grille.

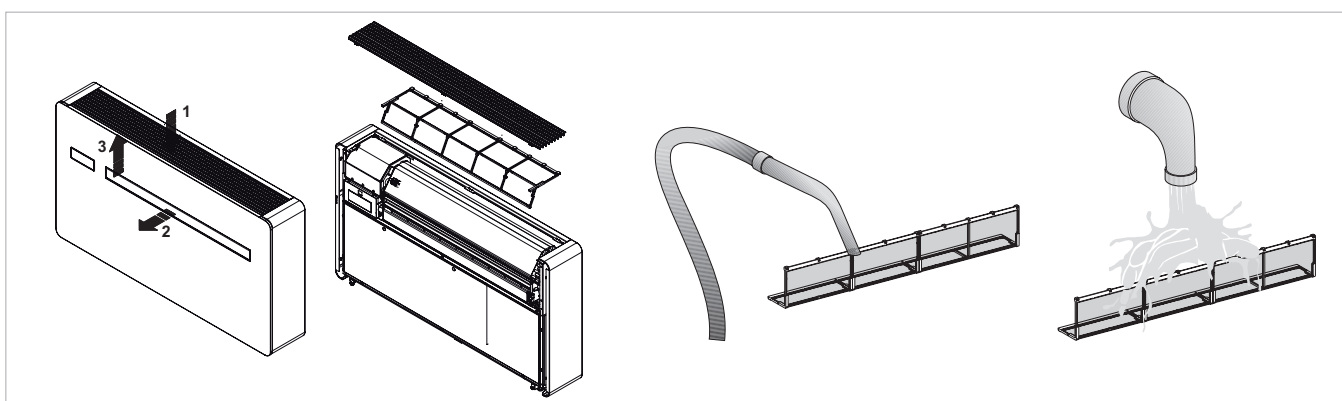

# INNOVAPP FONCTIONNEMENT

## InnovApp DeuxPointsZéro



### 2.1 Configuration minimale

L'application INNOVA « DuePuntoZero » permet de gérer les principaux paramètres du climatiseur, via smartphone et tablette ou avec une version bureau spécifique, confortablement de chez soi ou à l'extérieur. Notre application est très simple à utiliser : il suffit d'allumer l'écran du climatiseur, de programmer la connexion avec le smartphone et de commencer à gérer le climatiseur directement à travers le dispositif.

Suivre les instructions à la lettre jusqu'à la fin.

Certaines configurations de version du système d'exploitation du smartphone sont nécessaires pour le téléchargement et l'installation de l'application :

- pour les smartphones Android la version minimale est la 4.1.1
- pour les smartphones Apple le système d'exploitation doit être IOS 8.0 ou version supérieure.

### 2.2 Téléchargement et configuration de l'application

1. Ouvrir l'Apple Store ou Google Play avec le smartphone.
2. Chercher l'application InnovApp DuePuntoZero
3. Télécharger l'application sur son propre smartphone et l'installer en suivant la procédure guidée.
4. Ouvrir l'application.

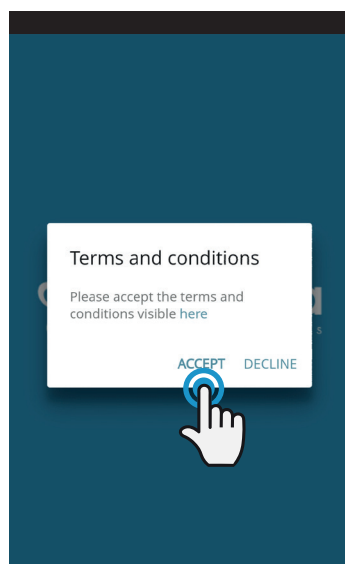

Figure 2-1

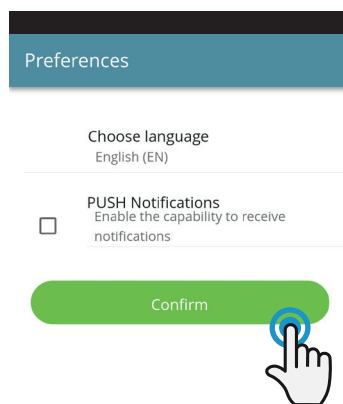

Figure 2-2

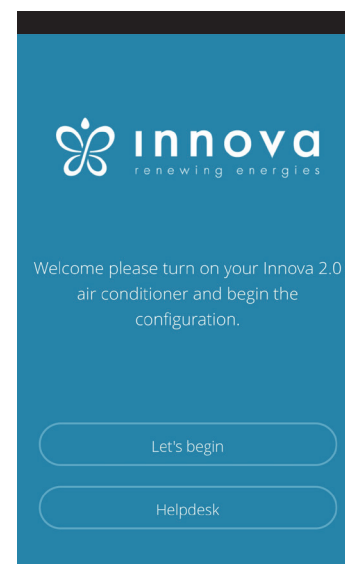

Figure 2-3

Au premier lancement, une pop-up s'affiche pour accepter ou refuser les termes et les conditions d'utilisation, disponibles en cliquant sur le mot « ici » après avoir accédé au site web d'INNOVA.

Cliquer sur « Commencer » pour utiliser l'application InnovApp DuePuntoZero

Sélectionner la langue et le mode de gestion des notifications PUSH.

Cocher la préférence des « notifications PUSH » pour recevoir les alarmes liées au fonctionnement du climatiseur sur le smartphone même quand l'application est fermée.

**N.B.** Ces paramètres peuvent être modifiés par la suite en sélectionnant l'option « Préférences » du menu.

**Après avoir allumé l'écran du climatiseur, ouvrir les paramètres wi-fi du téléphone :**

contrôler que le mode wi-fi est activé  
vérifier les connexions wi-fi disponibles  
repérer le réseau Innova 2.0  
se connecter à ce dernier

**N.B.** avec les dispositifs Android cette procédure est automatique ; avec les dispositifs IOS il faut accéder aux paramètres wi-fi du propre dispositif et sélectionner le réseau « Innova2.0 ».

**N.B.** En présence de plusieurs climatiseurs à configurer, allumer un appareil à la fois pour éviter les erreurs.

**N.B.** Si l'application vous demande d'être connecté à la position, accepter pour faciliter la recherche du climatiseur. (Figure 2-5)

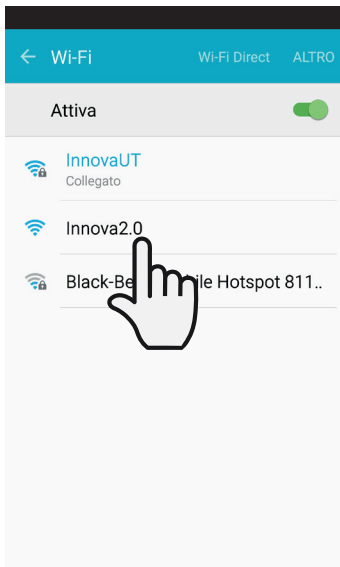

Figure 2-4

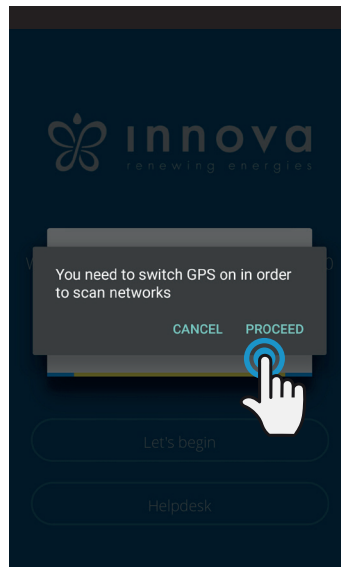

Figure 2-5

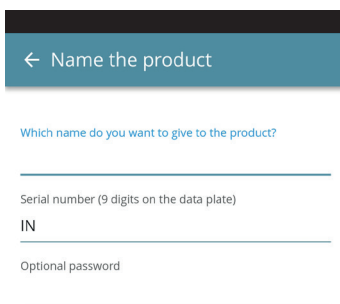

Figure 2-6

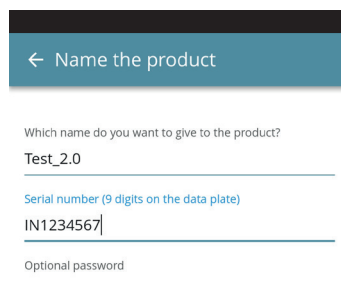

Figure 2-7

La page de l'appareil s'affiche (Figure 2-6), celle-ci permet d'attribuer un nom et d'indiquer le numéro de série composé de 9 caractères alphanumériques présent sur la plaque d'identification du climatiseur (consulter le paragraphe 1.11 à la page 11).

Il est possible de programmer un mot de passe au réseau Innova 2.0 pour protéger la gestion de l'appareil contre les accès non autorisés.

**N.B.** Pour les dispositifs IOS, le nom du réseau wi-fi changera automatiquement après avoir tapé le nom du produit. Il faut donc revenir à la page des paramètres wi-fi du téléphone et se connecter au réseau renommé (le nom sera « Innova2.0 » suivi de \_ et le nouveau nom, par exemple « Innova2.0\_Test\_2.0 »).

**N.B.** Le nom du dispositif peut-être modifié par la suite, à travers l'option « 2.0 et groupes connectés » du menu en cliquant sur la deuxième icône (symbole du crayon). Pour les dispositifs IOS, après avoir modifié le nom, il faut revenir aux paramètres wi-fi du téléphone et se connecter au réseau wi-fi renommé.

Dans l'application, il est possible d'accéder au menu principal à travers l'icône située en haut à gauche.

En sélectionnant l'option « 2.0 et groupes connectés », les climatiseurs disponibles sur le réseau s'affichent et peuvent être modifiés et/ou planifiés selon les exigences.

Pour ajouter de nouveaux dispositifs, il suffit de les rechercher, les installer et les configurer en cliquant sur le symbole + situé en haut à droite. La page illustrée dans la figure 2-18 s'affiche.

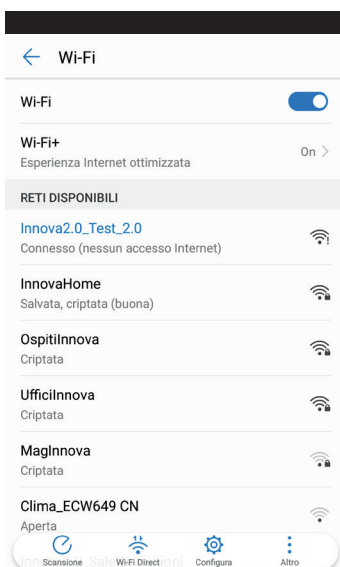

Figure 2-8

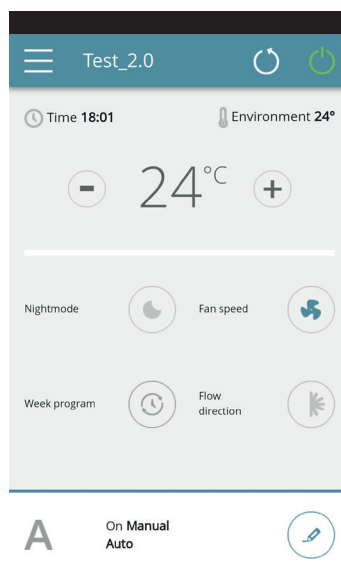

Figure 2-9

## 2.3 Fonctionnalités de l'application

## 2.4 Écran de contrôle général

### PAGE GÉNÉRALE DE CONTRÔLE du climatiseur

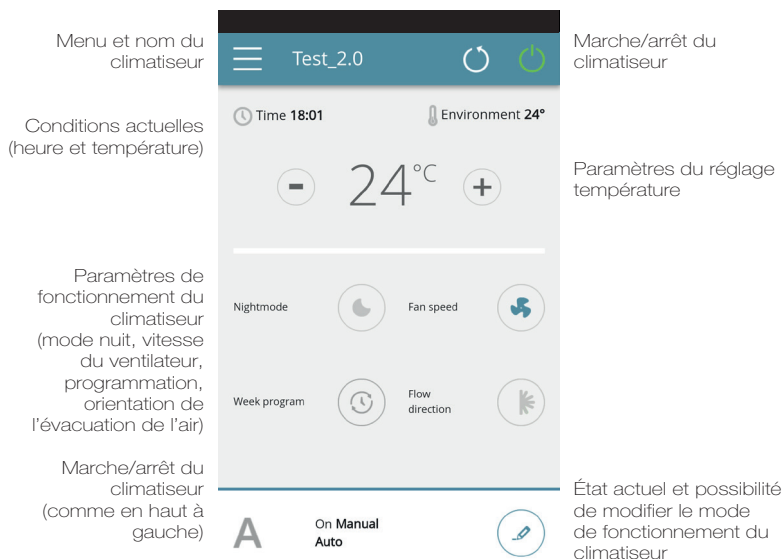

Figure 2-10

## 2.5 Menu

### MENU

options du menu

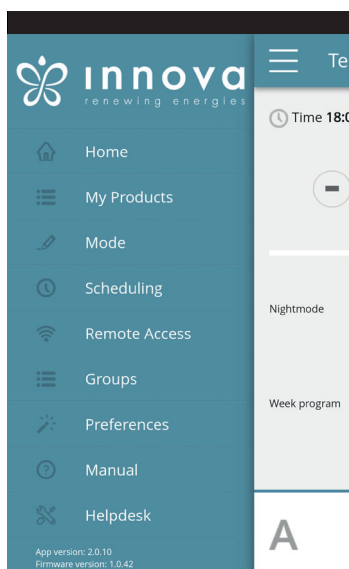

Figure 2-11

#### HOME

page générale de contrôle (Figure 2-10)

#### MY PRODUCTS

liste des climatiseurs et des groupes de climatiseurs programmés sur l'application

#### MODE

liste des modes de gestion du climatiseur disponibles (mode manuel, automatique, nocturne, programmé,...)

#### SCHEDULING

section dédiée à la programmation hebdomadaire du climatiseur.

**N.B.** disponible uniquement si le contrôle à distance a été configuré.

#### REMOTE ACCESS

visible uniquement lorsque l'appareil est configuré en mode autonome et utilisé pour se déplacer vers le cloud.

#### ADVANCED

visible uniquement lorsque l'appareil est configuré en mode cloud et permet la configuration DHCP / IP du réseau

#### GROUPS

liste des groupes de plusieurs climatiseurs (ex. 1er étage, 2e étage,...).

#### PREFERENCES

langue et notifications PUSH

#### MANUAL

lien pour accéder à la documentation nécessaire sur le site web d'INNOVA

[www.innovaenergie.com/documentazione-climatizzatori-innova/manuali-schede-tecniche/](http://www.innovaenergie.com/documentazione-climatizzatori-innova/manuali-schede-tecniche/)

#### HELPDESK

demander de l'aide



## 2.6 Mes produits

### MES PRODUITS

liste des climatiseurs et des groupes configurés dans l'application

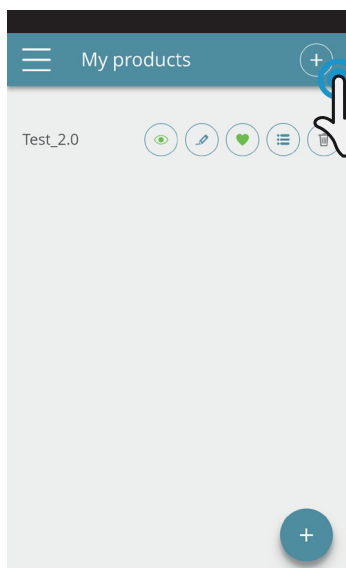

Figure 2-12

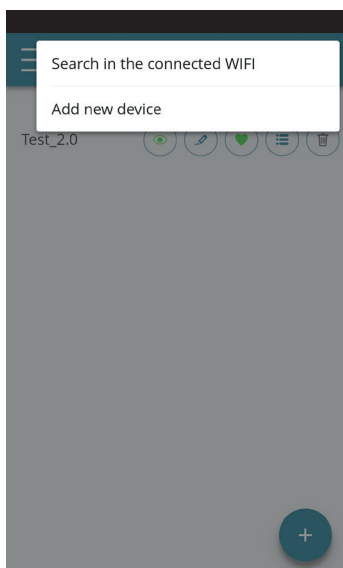

Figure 2-13

En sélectionnant l'élément "Mes produits", vous pouvez voir les climatiseurs sur le réseau. Ils peuvent être édités et / ou programmés à volonté.

De nouveaux appareils peuvent être ajoutés, recherchant, installés et configurés en appuyant sur le symbole + dans le coin supérieur droit et / ou dans le coin inférieur droit. Cela ouvrira l'écran comme illustré à la figure 2-13.

Lorsque vous sélectionnez l'un des produits configurés, l'écran de contrôle général de la climatisation apparaît, qui permet de le contrôler et de le gérer.

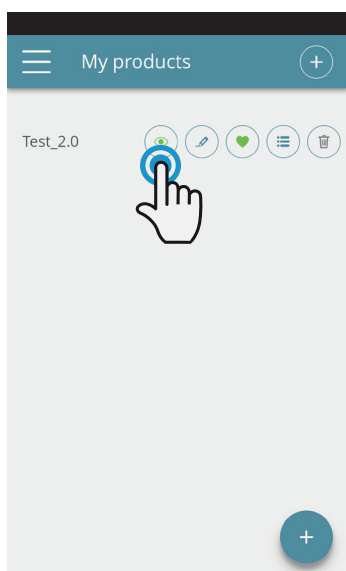

Figure 2-14

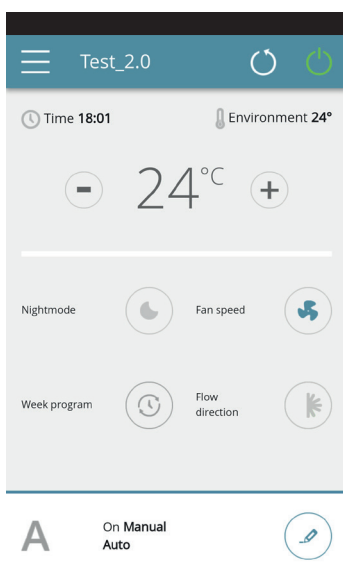

Figure 2-15



Afficher les détails de l'appareil (s'il est configuré en mode autonome, il se connectera automatiquement à votre réseau)



Changer le nom de l'appareil (uniquement s'il est connecté au réseau wifi de la même)



Définissez votre appareil comme favori (l'appareil par défaut s'affichera au démarrage de l'application)



Liste des appareils



Supprimer l'appareil de la liste des appareils configurés

## 2.7 Mode

### MODE

liste des modes de gestion possibles du climatiseur

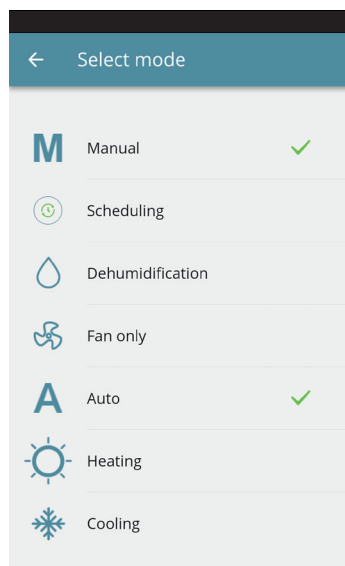

Figure 2-16

Le mode de fonctionnement du climatiseur peut être modifié de la façon suivante :

- sélectionner l'option « Mode » du menu général

- cliquer sur l'icône « programme hebdomadaire » disponible sur la page générale du dispositif.

La page illustrée sur la figure 2-16 s'ouvre.

## 2.8 Calendrier

### CALENDRIER

section dédiée à la programmation hebdomadaire du climatiseur

**Note:** cette option est possible uniquement si le contrôle à distance a été configuré (voir la section 2.9 à la page 19 pour activer le contrôle à distance).

L'option « Programmation » permet d'accéder à la planification du fonctionnement du climatiseur (comme illustré sur les figures suivantes). (Figure 2-17).

En cliquant sur l'option « Modifier » d'un jour de la semaine, il est possible d'ajouter et de définir une ou plusieurs périodes d'allumage et d'arrêt du climatiseur au cours de la journée, en cliquant sur le symbole « + ». (Figure 2-18).

**Note:** Programmer plusieurs périodes de marche/arrêt avec une durée minimale d'une demi-heure dans le même jour.

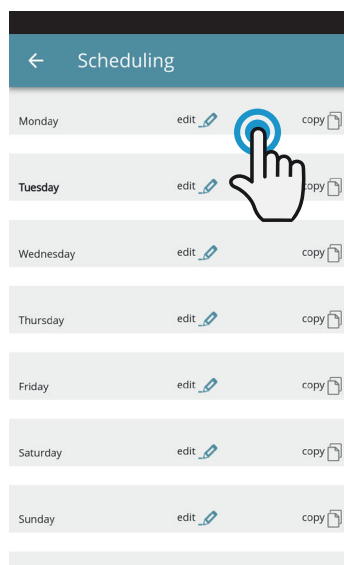

Figure 2-17

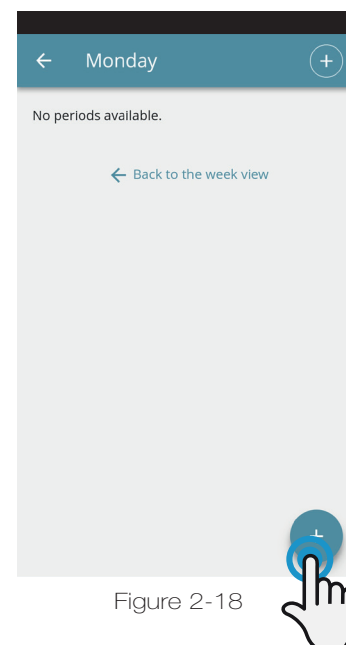

Figure 2-18

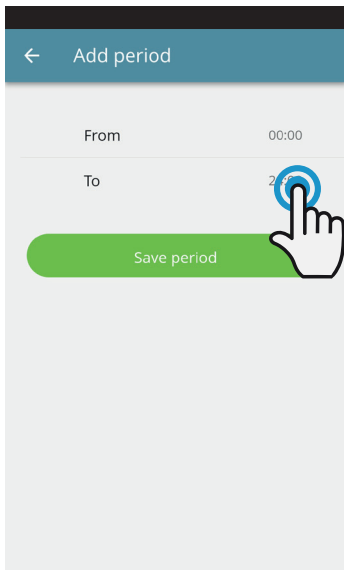

Figure 2-19

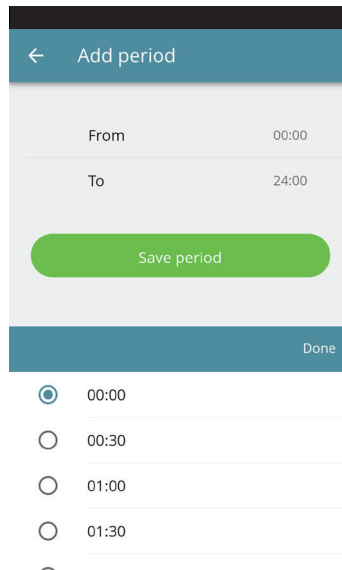

Figure 2-20

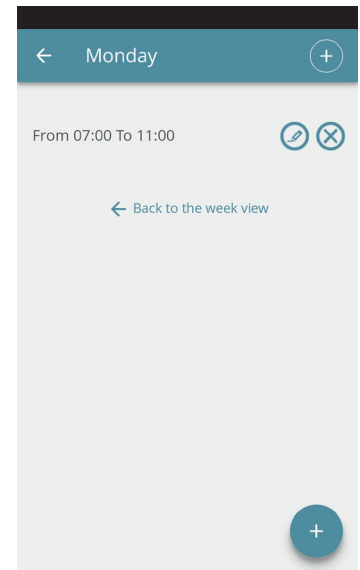

Figure 2-21

Pour modifier la période d'activation ou de désactivation, cliquez sur l'une des deux fois (Figure 2-19).

Après avoir confirmé la programmation d'une journée, on repasse à la page contenant la liste des jours de la semaine. (Figure 2-22)

Pour appliquer la même programmation précédemment confirmée aux autres, il suffit de cliquer sur « copier » et de sélectionner les jours auxquels appliquer la programmation (comme illustré sur la série d'exemples fournie plus bas).

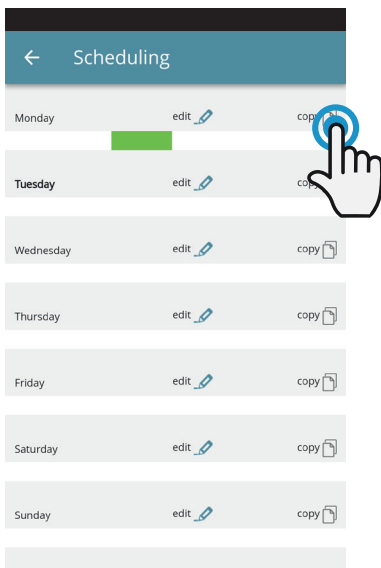

Figure 2-22

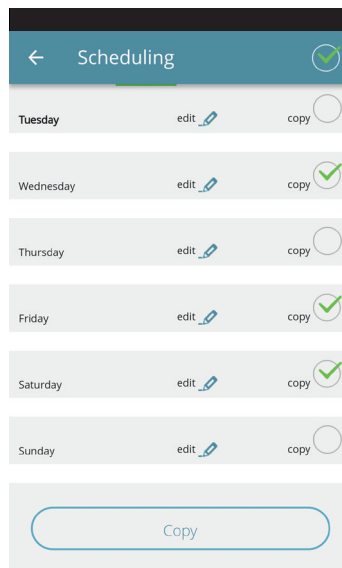

Figure 2-23

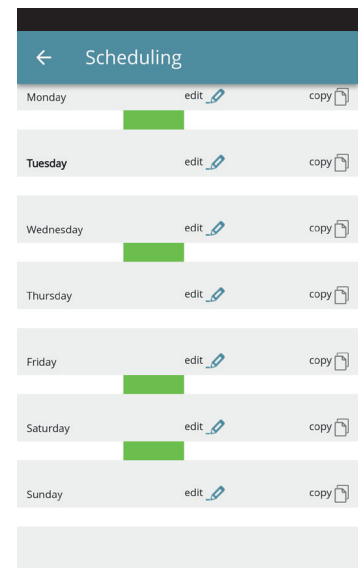

Figure 2-24

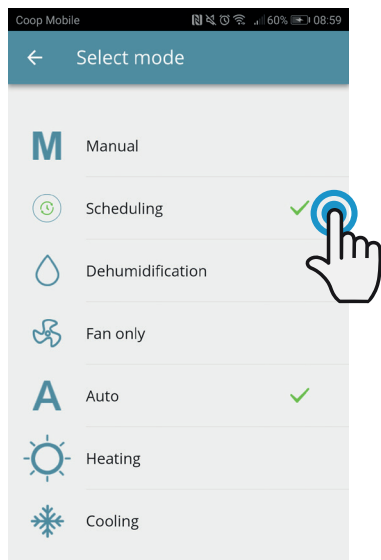

Figure 2-25

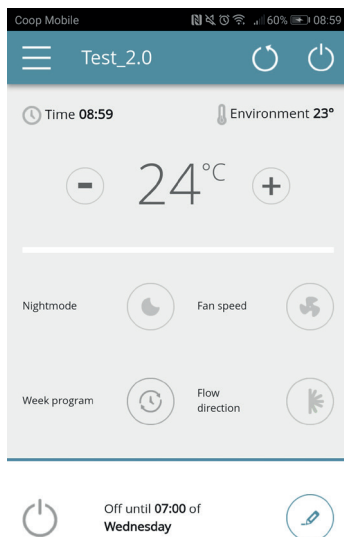

Figure 2-26

Une fois la programmation terminée, sélectionnez l'item "Mode" dans le menu général, puis "Programmation". Ceci active le programme hebdomadaire que vous venez de créer.

En revenant à la page principale du climatiseur (Figure 2-26), dans la partie inférieure se trouve l'indication de la planification.

Si vous vous trouviez dans l'heure d'arrêt prévue, l'heure du premier redémarrage du climatiseur sera indiquée dans la partie inférieure.

Pour désactiver la programmation et revenir au mode manuel :

- sélectionner sur le menu général l'option « Mode », puis « Manuel ».

- cliquer sur la touche de modification en bas à droite de la page générale du dispositif.

**Note:** En modifiant les paramètres sur l'écran du climatiseur la programmation est désactivée et le système repasse au mode manuel.

Si le climatiseur se trouve dans un entrant ouvert au public, où il ne peut être surveillé, il est possible d'activer le blocage de l'écran du climatiseur pour éviter que les paramètres ne soient modifiés par des personnes non autorisées.

Il suffit de maintenir la touche portant le symbole du minuteur (🕒) disponible sur l'écran du climatiseur pendant 3". Pour pouvoir modifier à nouveau les paramètres du climatiseur à travers l'écran, appuyer à nouveau sur l'icône du minuteur pendant 3".

## 2.9 Contrôle à distance

### ACCÈS À DISTANCE

gérez votre climatiseur même loin de chez vous

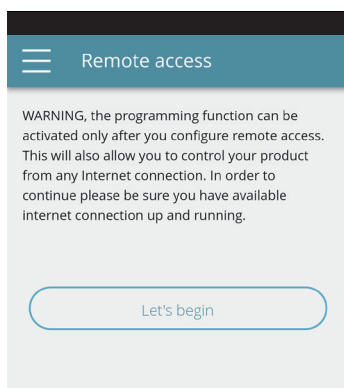

Figure 2-27

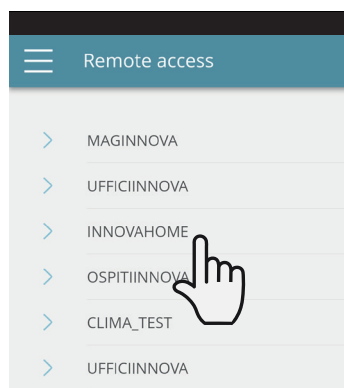

Figure 2-28

près avoir sélectionné l'option « Contrôle à distance », une liste des connexions wi-fi disponibles s'affiche.

**N.B.** le climatiseur peut se connecter uniquement aux réseaux à 2,4 GHz.

Sélectionner le réseau souhaité pour accéder à Internet.

Saisir le mot de passe du réseau wi-fi et confirmer.

**N.B.** Le mot de passe doit être composé uniquement de caractères alphanumériques de « A » à « Z » (majuscules et minuscules), de « 0 » à « 9 », « - », « \_ », « . »

Les caractères spéciaux ne sont pas admis.

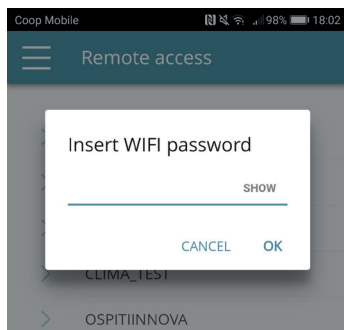

Figure 2-29

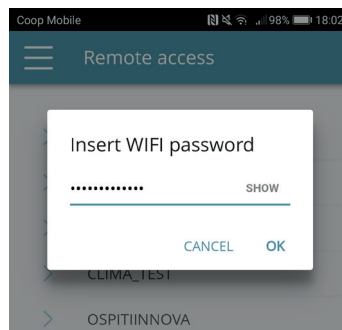

Figure 2-30

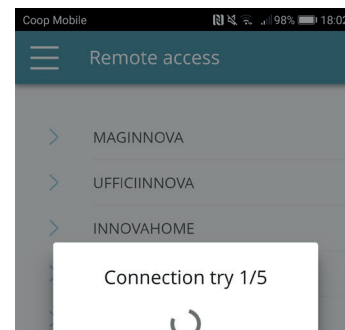

Figure 2-31

L'application connecte le climatiseur au réseau domestique et la page générale de gestion de l'appareil s'affiche à nouveau sur le smartphone ou la tablette. Le smartphone (ou la tablette) est désormais connecté(e) au réseau sélectionné.

Votre climatiseur 2.0 est désormais connecté à un serveur via le réseau Internet et peut être géré des quatre coins du monde à travers le réseau wi-fi ou la connexion des données du téléphone.

**N.B.** En cas de problème durant la procédure, le smartphone ou la tablette se connectera à nouveau automatiquement au réseau local 2.0. Répéter la procédure en contrôlant le mot de passe saisi et le nom du réseau.

**N.B.** Lorsque l'appareil est affiché dans le nuage, il peut arriver que l'affichage de "Temp" soit le nom de l'appareil. Dans ce cas précis, l'appareil n'a pas pu redémarrer, la communication fonctionne correctement mais le nom est incorrect. Pour résoudre, il est nécessaire de rembobiner le climatiseur (suppression et retour de puissance).

### Fonctionnalité de réseau Wifi

- connexion internet
- aucune adresse IP statique publique n'est requise
- aucune configuration entrante n'est requise sur ROUTER (NAT ou autres règles spécifiques) - service dns actif
- service DHCP fonctionnel ou bien les informations suivantes:
  - Adresse IP locale à affecter à la carte de masque de sous-réseau
  - passerelle
  - Dns

- Si le routeur ou d'autres entités du réseau du client ont des ACL au niveau de l'adresse MAC, l'adresse MAC de la carte doit être activée si le client veut contrôler certaines fonctionnalités localement (pas de changements, changements de paramètres avancés, contrôle PC) doit permettre la communication entre les appareils connectés au même réseau wifi (= l'isolation Wifi ne doit pas être activée)

Exigences techniques pour le bon fonctionnement de la connexion au nuage Port TCP 80, 443, 19009, 18321, 18009

**2.10 Groups**

**GROUPS**

liste de groupes de plusieurs climatiseurs

En présence de plusieurs climatiseurs, il est possible de les regrouper pour en simplifier la programmation et la gestion. (il est possible, par exemple, de regrouper les climatiseurs d'un hôtel pour chaque étage).

Sélectionner tout d'abord l'option « Groupes » du menu et créer un nouveau groupe en cliquant sur « + ». (Figure 2-32)

Attribuer un « Titre » au groupe et sauvegarder avec l'icône en haut à droite. (Figures 2-33 e 2-34)

Le groupe a été créé mais il n'est encore associé à aucun climatiseur. (lire le prochain paragraphe)

En revenant à la page « Groupes » un nouveau groupe modifiable et supprimable avec les icônes latérales s'affiche.

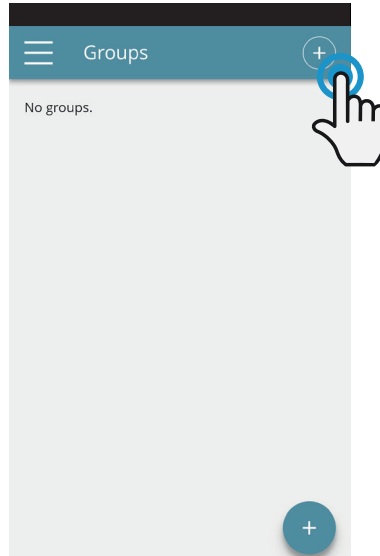
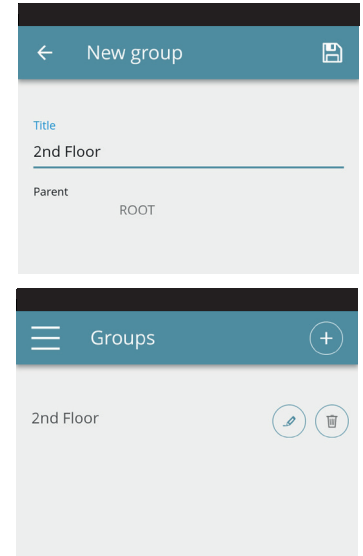

Figure 2-32



Figures 2-33 e 2-34

Cette section contient la liste de tous les climatiseurs configurés et des groupes.

Pour ajouter des nouveaux climatiseurs, cliquer sur le symbole « + » en haut à droite de l'écran et choisir les climatiseurs du réseau ou les ajouter manuellement.

Cliquer sur l'œil dessiné à côté du nom du groupe, puis sur le symbole « + » et sélectionner les climatiseurs à associer. Sauvegarder ensuite avec l'icône en haut à droite.

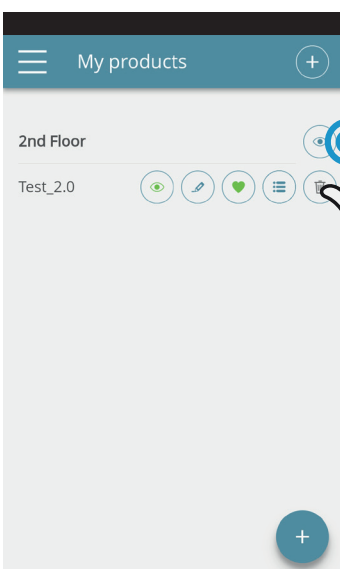

Figure 2-35

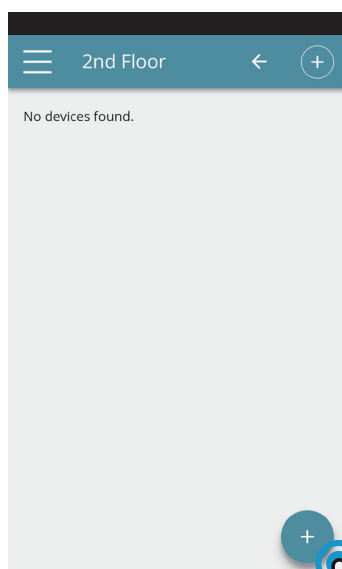

Figure 2-36

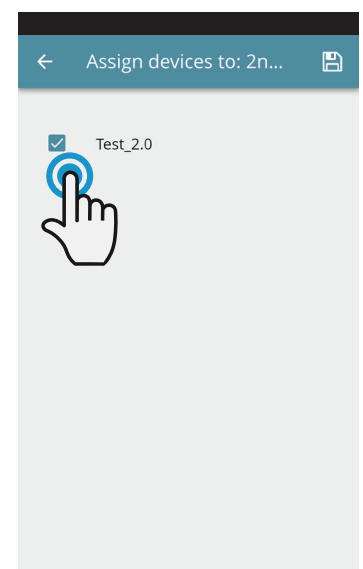

Figure 2-37

Il est possible d'associer un climatiseur au groupe même à travers ce même climatiseur.

Sélectionner l'avant-dernière icône sur la ligne du climatiseur (icône liste avec trois lignes) et cliquer sur l'option « Attribuer groupes » (Figure 2-39). Attribuer le climatiseur à un des groupes proposés dans la liste.

En cliquant sur l'option « Appliquer paramètres » les paramètres de ce climatiseur seront appliqués au groupe sélectionné.

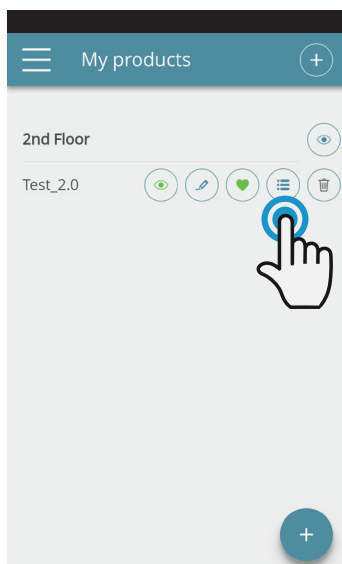

Figure 2-38

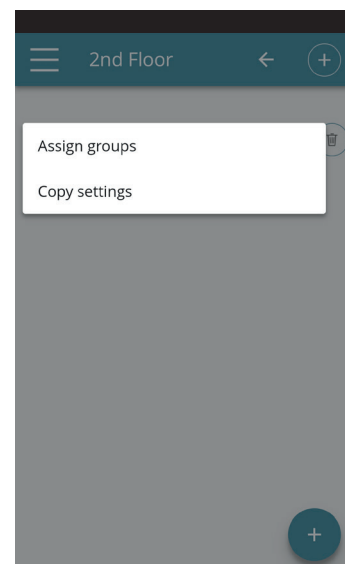

Figure 2-39

## 2.11 Préférences

### PRÉFÉRENCES

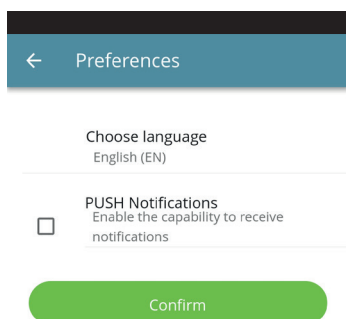

Figure 2-40

La section « Préférences » du menu permet de changer la langue de l'application et les paramètres des notifications PUSH.

Pour recevoir directement les notifications relatives au fonctionnement du climatiseur directement sur son propre smartphone, même sans utiliser l'application, cocher l'option « Notifications PUSH ».

## 2.12 Contrôle de plusieurs dispositifs

### CONTROLE DE PLUSIEURS DISPOSITIFS

Il est possible de gérer le même climatiseur avec plusieurs dispositifs (smartphone/tablette/pc).

Après la configuration avec le premier dispositif, il est possible de contrôler la machine avec un autre smartphone (ou tablette), en suivant la procédure décrite plus bas.

Avant toute chose, il faut se connecter au même réseau wi-fi que le 2.0 à contrôler.

Installer aussi l'application «InnovApp DuePuntoZero» sur le nouveau smartphone (ou tablette) et procéder comme illustré sur les figures 2-1, 2-2 et 2-3 de la page 13.

Le téléphone signale désormais que la connexion n'est pas établie avec le bon réseau wi-fi et qu'il faut se connecter

au réseau «Innova2.0» : ignorer l'avertissement, en cliquant sur la touche «**dispositifs**» située sous la barre de chargement (Figure 2-37).

Si vous êtes connecté au même réseau wi-fi que le 2.0, le téléphone effectue automatiquement une numérisation de tous les dispositifs « 2.0 » connectés au réseau (Figure 2-38).

Après avoir trouvé le dispositif, la page générale de contrôle s'ouvre automatiquement et permet de commander le climatiseur même avec le deuxième smartphone (ou tablette).

**N.B.** Si la recherche ne trouve pas le climatiseur automatiquement, appuyer sur la touche « + ».

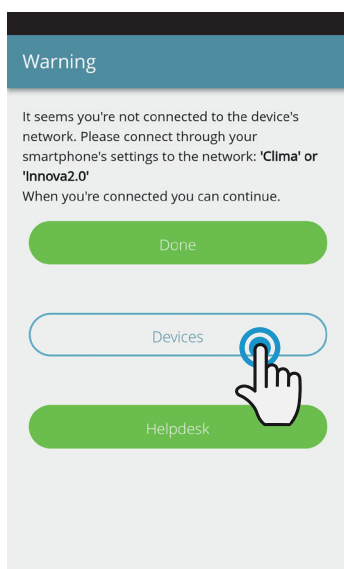

Figure 2-41

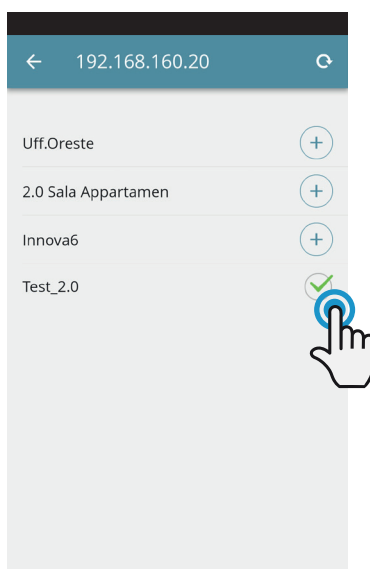

Figure 2-42

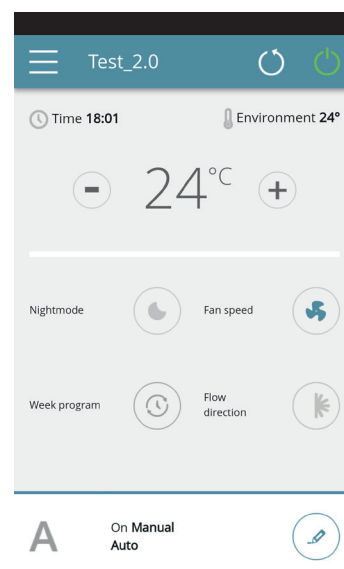





Figure 2-43

### ON, OFF et RESET DU RESEAU WIFI

Pour activer le réseau WiFi:

- Appuyez sur le bouton  de l'écran du climatiseur et maintenez-le enfoncé pendant 10 secondes. Lorsque le mot "On" apparaît à l'écran, relâchez le bouton.
- Si vous ne touchez rien pendant encore 10 ", le WiFi 2.0 est actif et reste visible et utilisable avec le dernier nom configuré.



Pour réinitialiser le climatiseur et rétablir le réseau Wi-Fi dans sa configuration d'origine (nommé "Innova2.0"):

- Appuyez sur le bouton  de l'écran du climatiseur et maintenez-le enfoncé pendant 10 secondes. Lorsque le mot "On" apparaît à l'écran, relâchez le bouton.
- Appuyez à nouveau sur le bouton . L'abréviation «rSt» apparaîtra. Attendez 10 "pour que l'opération se

termine avec succès.

- À ce stade, une nouvelle configuration Wi-Fi de la version 2.0 est requise, à partir des indications de la figure 2-4.

Pour désactiver le réseau WiFi:

- Appuyez sur le bouton  de l'écran du climatiseur et maintenez-le enfoncé pendant 10 secondes. Lorsque le mot "On" apparaît à l'écran, relâchez le bouton.
- Appuyez sur le bouton  jusqu'à ce que le texte "OFF" apparaisse.
- L'émetteur WiFi sera donc éteint et ne sera plus visible du smartphone / de la tablette.



## 2.13 Gestion pour le bureau

Le climatiseur peut être géré via l'ordinateur personnel, en configurant une version spécifique de l'application pour le bureau.

- Accéder à la page « logiciel » du site web d'INNOVA : **www.innovaenergie.com > documentazione > software**

Mac

- Télécharger le dossier comprimé «**TwoPointZero InnovAPP versione desktop MAC**» et l'ouvrir ;
- Double-cliquer sur le fichier **run.sh**, une fenêtre de commande s'affiche :
  - taper **cd**
  - faire glisser le dossier «**TwoPointZero InnovAPP versione desktop - MAC**» dans la fenêtre de commande (Figure 2-10) et appuyer sur entrée.
  - taper **sh run.sh** et appuyer sur entrée (Figure 2-11)
- La fenêtre du navigateur s'affiche avec la première page de l'application pour la version bureau. (Figure 2-12)
- Procéder à la configuration en suivant les instructions du paragraphe 2.2 pour la version mobile.

Windows

- Télécharger le dossier comprimé « **TwoPointZero InnovAPP versione desktop - WINDOWS** » et l'ouvrir ;
- Double-cliquer sur le fichier **run.bat**, la fenêtre du navigateur s'ouvre (Figure 2-12) et l'un des CMD.

**N.B.** Exigences minimales:

- Chrome: 67
  - Firefox: 60
  - Opéra: 53
  - Safari: non pris en charge
  - IE: non supporté
  - Edge: non pris en charge
- (Safari, IE et Edge ne supportent pas la partie ou totalementen RTCPeerConnection)

**N.B.** Il faut tout d'abord vérifier la connexion au réseau wi-fi du climatiseur. Ouvrir les paramètres wi-fi de l'ordinateur et sélectionner le paramètre correspondant. Le wi-fi s'appellera **Innova2.0** s'il n'a pas été précédemment renommé durant l'installation sur le smartphone. Appuyer ensuite sur la touche **OK**.

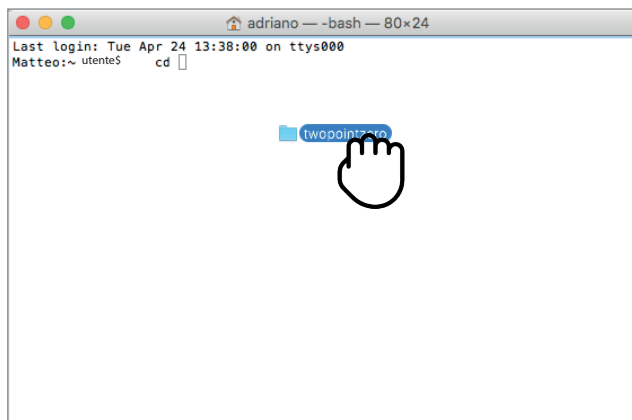

Figure 2-44

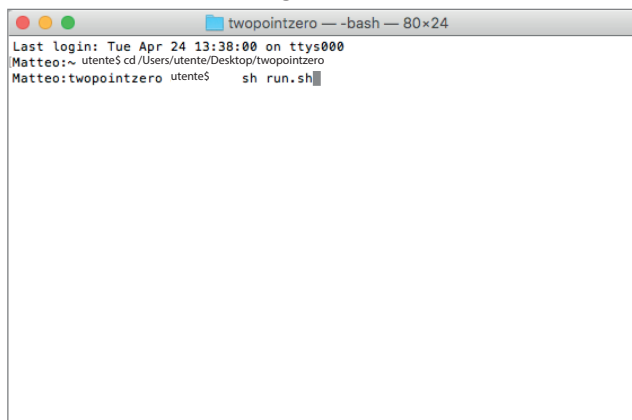

Figure 2-45

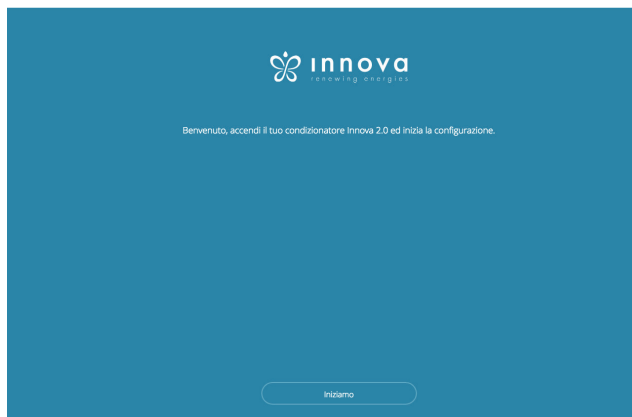

Figure 2-46

**N.B.** Java doit être installé sur l'ordinateur pour pouvoir utiliser l'application InnovApp DuePuntoZero sur le bureau.

**N.B.** Voir aussi le paragraphe "Controle de plusieurs dispositifs"

## 2.14 Troubleshooting

Effet	Cause	Effet
Impossible de configurer le climatiseur sur le smartphone IOS	Les smartphones IOS ne relèvent pas automatiquement le réseau wi-fi renommé durant la configuration de l'application.	Ouvrir les paramètres du téléphone et sélectionner le réseau wi-fi du 2.0 sous le nom attribué durant la configuration de l'application.
La configuration à distance n'a pas réussi	Le réseau wi-fi est faible.	Vérifier la puissance du signal
Impossible d'identifier le wi-fi du climatiseur	L'émetteur wi-fi est éteint ou le climatiseur est déjà configuré en mode « contrôle à distance »	Vérifier que l'appareil est alimenté
Impossible de configurer plusieurs climatiseurs d'une même maison	Deux ou plusieurs climatiseurs sont allumés pendant la configuration	Configurer un climatiseur à la fois : allumer un climatiseur à la fois, sans allumer les autres, et lancer la configuration.
Impossible de contrôler le climatiseur avec l'application	Le problème est lié à la version du climatiseur.	La version 1.0.36 permet de contrôler le climatiseur avec l'application. Vérifier la version du dispositif dans le menu de l'application : sous les options du menu doit être indiqué « firmware : 1.0.36 ». En cas de version précédente, contacter le service d'INNOVA.
Durant la configuration du contrôle à distance, le réseau wi-fi ne fonctionne pas	Le mot de passe contient des caractères spéciaux	Saisir un nouveau mot de passe composé uniquement des caractères alphanumériques autorisés : de « A » à « Z » (majuscules et minuscules), de « 0 » à « 9 », « - », « _ », « . ». Les caractères spéciaux ne sont pas admis.
Impossible d'accéder à la section de programmation du climatiseur	La programmation du 2.0 est possible uniquement après avoir configuré le contrôle à distance	Contrôler, dans la section dédiée du menu de l'application, que le contrôle à distance a été configuré. Dans le cas contraire, procéder à la configuration en suivant les instructions de la page 15.
Immédiatement après avoir exécuté la configuration à distance, le nom du climatiseur est « TEMP »	Il s'agit d'un problème de synchronisation entre le climatiseur, le serveur et le smartphone.	Attendre quelques minutes. Ou éteindre et rallumer le climatiseur.
MQTT Server Problem	Entretien du serveur en cours	Patienter
Anomalies sur l'écran: erreurs E7, E6 et autres alarmes		Voir page 10.





INNOVA s.r.l.  
Via I Maggio 8 - 38089 STORO (TN) - ITALY  
tel. +39.0465.670104 fax +39.0465.674965  
info@innovaenergie.com

N420747A - Rev. 00